

### 3. Bau des Kopfes

Du benötigst hier einmal die Bauteile 14 und 15 und jeweils zweimal die Bauteile 12 und 13 von Platte Nr.3.  
Klebe zuerst den Dübel (kleine Holzstange) bis zur Hälfte in das Loch von Bauteil 15.

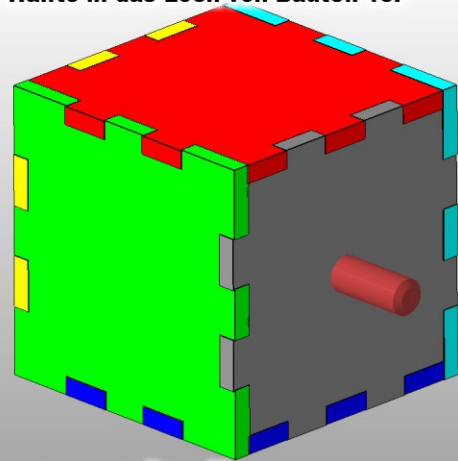
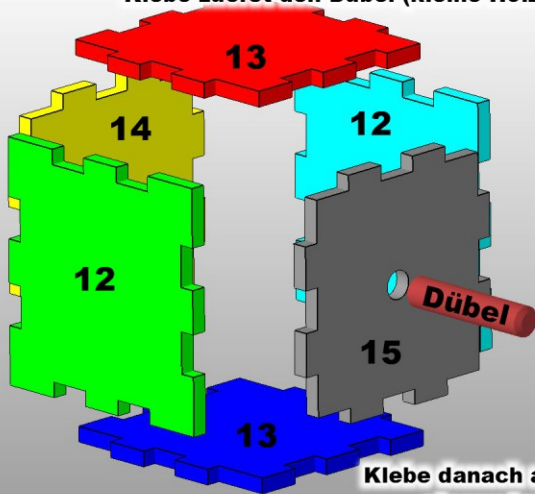

Klebe danach alles wieder so zusammen, dass die eingravierten Linien nach außen zeigen.

### 4. Bau des Oberkörpers

Du benötigst hier einmal die Bauteile 10 und 11 und zweimal das Bauteil 9 von Platte Nr.2.  
Außerdem brauchst du noch zweimal das Bauteil 4 von Platte Nr.1

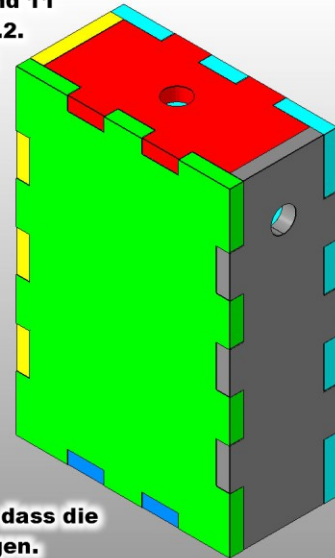
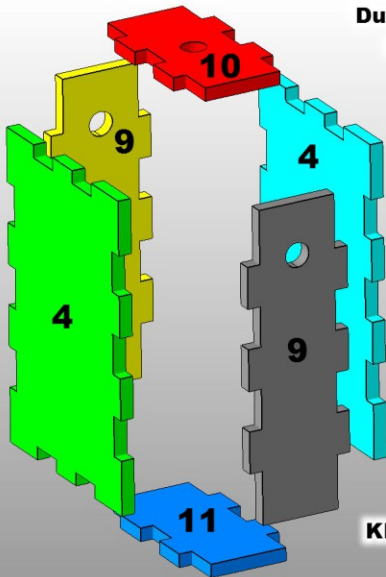

Klebe danach alles wieder so zusammen, dass die eingravierten Linien nach außen zeigen.

### 5. Zusammenbau der Figur

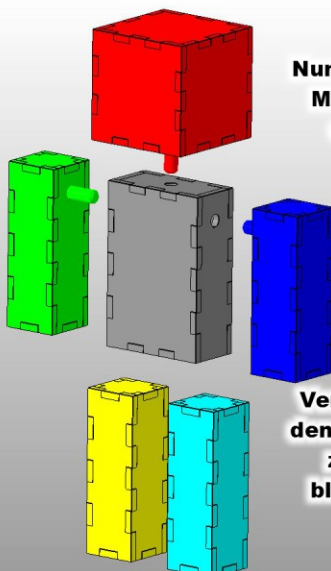

Nun hast du alle Körperteile zusammen gebaut.  
Mit der beigefügten Vorlage kannst du deine eigene Skin zeichnen und dann auf deine Figur kleben.

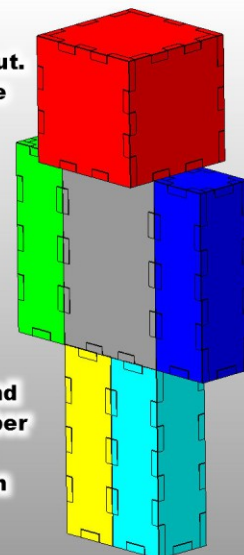

Verbinde nun mit Hilfe der Dübel die Arme und den Kopf mit dem Oberkörper, aber ohne Kleber zu benutzen, da die Körperteile beweglich bleiben sollen. Die Beine sollten aber an den Oberkörper geklebt werden.

FERTIG